

1. РАЗМЕРНЫЙ ЧЕРТЕЖ

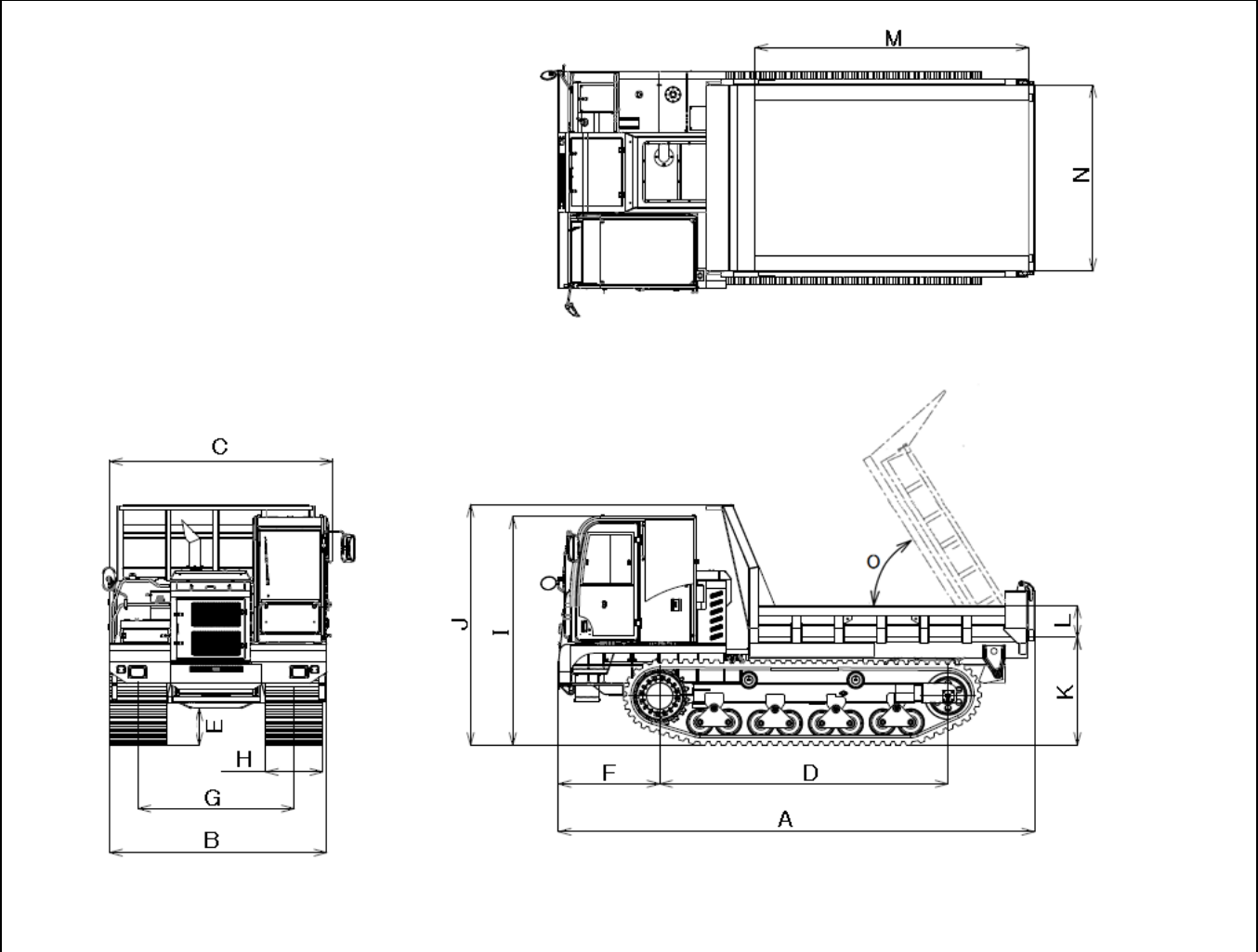

2. СВОДНАЯ СПЕЦИФИКАЦИЯ*

Модель		MST-2200VD	
A	Габаритная длина	(мм)	6 260
B	Габаритная ширина	(мм)	2 850
C	Ширина	(мм)	2 920
D	Расстояние между центром натяжного колеса и центром звездочки	(мм)	3 750
E	Минимальный дорожный просвет	(мм)	480
F	Расстояние между передней частью транспортного средства и центром звездочки	(мм)	1 330
G	Ширина колеи	(мм)	2 050
H	Ширина гусеничного трака	(мм)	750
I	Высота (верх кабины)	(мм)	3 010
J	Габаритная высота	(мм)	3 170
K	Расстояние от земли до низа самосвального кузова	(мм)	1 430
L	Высота самосвального кузова	(мм)	400
M	Длина самосвального кузова	(мм)	3 600
N	Ширина самосвального кузова	(мм)	2 450
O	Максимальный угол подъема	(градусы)	60
Масса (вес) транспортного средства		(кг)	14 100
Максимальная полезная нагрузка		(кг)	11 000
Тип привода		Полностью гидравлический (гидростатическая трансмиссия)	
Система переключения передач		Бесступенчатая	
Скорость хода (при высоких оборотах)		(км/ч)	0 – 10 км/ч
Скорость хода (при низких оборотах)		(км/ч)	0 – 7 км/ч
Давление на грунт (без груза)		(кПа {кг·с/см ² })	33,2{0,33}
Давление на грунт (с грузом)		(кПа {кг·с/см ² })	59,2{0,59}
Объем гидравлического бака		(литры)	155
Модель двигателя		Cummins QSB6.7 Tire 4 Final	
Тип двигателя		4-х тактный, с водяным охлаждением, топливная система Common Rail с прямым впрыском, с системой очистки выхлопных газов (SCR + DOC) турбокомпрессором, промежуточным охладителем	
Число цилиндров – диаметр x длина хода		(мм)	6 – 107 x 124
Рабочий объем		(литры)	6,7
Номинальная мощность/частота вращения двигателя		(кВт/мин.-1)	186/2,000
Топливо		Дизельное	
Объем топливного бака		(литры)	240
Аккумулятор		12 В, 2*120 А/ч (170F51)	

*Спецификация носит информативный характер. Производитель имеет право вносить изменения в спецификацию без уведомления.